

## ■製品仕様

型式 MODEL	砥石寸法 WHEEL SIZE mm	コレット寸法 CHUCK NUT SIZE mm	回転数 FREE SPEED rpm	全長 OVERALL LENGTH mm	重量 WEIGHT kg	空気消費量 AIR CONSUMPTION m <sup>3</sup> /min	ホース内径 AIR HOSE mm PT	
NG25-CR/-CS/-CL	25	3or6	24000	186/171	0.74/0.64	0.4	9.5	3/8
NG25(B)-CS	25	3or6	24000	239	0.94	0.4	9.5	3/8
NG25L-CR/-CS	25	3or6	24000	300/285	1.2/1.1	0.4	9.5	3/8
NG45-CR	25	3or6	20000	167	0.70	0.4	9.5	3/8
NG45-CS/-CL	25	3or6	20000	157/157	0.60/0.60	0.4	9.5	3/8
NG65A-CR/-CS	25	6	16000	310/365	1.20/1.25	0.5	9.5	3/8
NG65L-CR/-CS	25	6	16000	370/425	1.35/1.40	0.5	9.5	3/8
NG65LL-CR/-CS	25	6	16000	515/570	1.60/1.65	0.5	9.5	3/8
NG75A-CR/-CS	25	6	15000	310/365	1.35/1.40	0.6	9.5	3/8
NG75L-CR/-CS	25	6	15000	515/570	2.35/2.40	0.6	9.5	3/8
NG75L(K)-CR/-CS	25	6	15000	515/570	1.80/1.85	0.6	9.5	3/8

## ■NG付属品

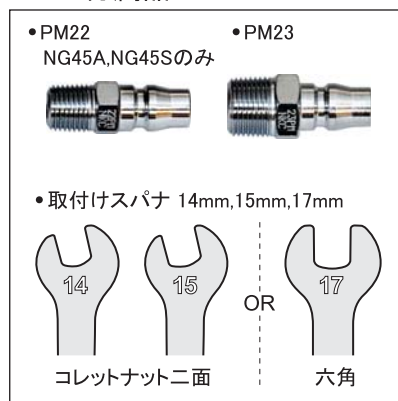

## ◎コレットナット・チャック

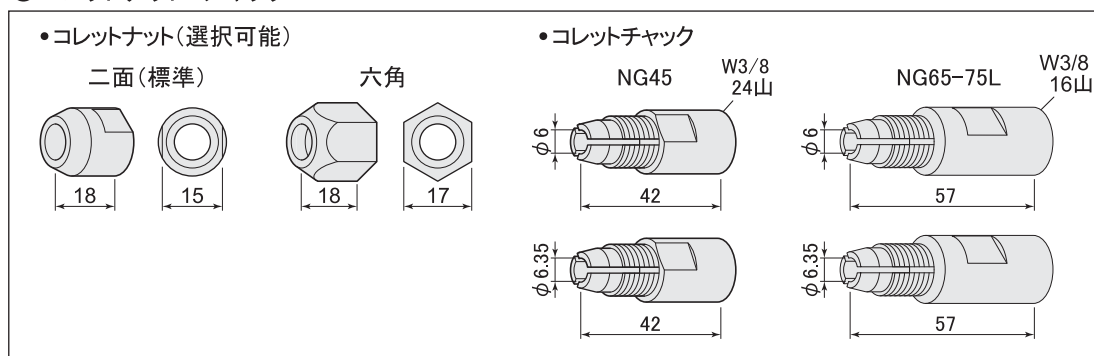

## ■オプション

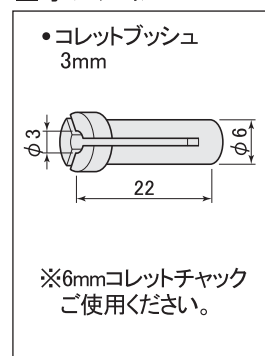

## ■給気部型式 グリップ式

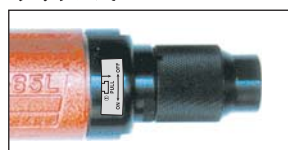

## セーフティレバー式



## ■オプション



## ◆オーバーハングについて

軸付先端金具の最大使用回転数は、オーバーハング13mmを基準としています。砥石寸法、形状は、オーバーハングにより最高使用回転数が設定されますので、ご使用の際は、最高使用回転数をご確認の上、必ず最高使用回転数以下でご使用ください。

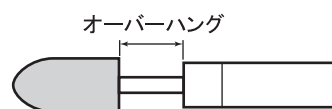

# NG ディスクグラインダー(ストレート)

DISC GRINDERS - STRAIGHT

鋳物、鋼材・石材の研削仕上げ。

NG65A-DRG  
NG65A-DR



NG65A-DSG  
NG65A-DS



NG65L-DRG  
NG65L-DR



NG65L-DSG  
NG65L-DS



NG65LL-DRG  
NG65LL-DR



NG65LL-DSG  
NG65LL-DS

